









Die PCE Group ist ein führender Hersteller von Waagen und Waagenzubehör in Europa. Wir haben uns seit einigen Jahren auf die Herstellung von Waagen mit hoher Qualität spezialisiert. Zusätzlich vermarkten wir auch eine Vielzahl von Produkten als Dienstleistung damit die Wettbewerbsfähigkeit unserer Kunden steigt. Um einen expandierenden Markt zu bedienen, werden neue Produkte regelmäßig aufgenommen.

Standard	Abb.	Seite
Digitale Papier- / Flächengewichtswaagen DMS (0 ... 20.000 g/m ² (bei 100 cm ²) oder 0 ... 200 g; Ablesbarkeit: 1 g/m ² / 0,01 g)		2-3
Laborwaagen BS-Serie (3 Modelle mit Wägebereichen bis zu 6000 g; Ablesbarkeit 0,01 / 0,1 / 1 g)		4-5
Plattformwaagen PB-Serie (0 ... 60 kg / 0 ... 150 kg; Ablesbarkeit: 20 / 50 g; kompakte Abmessung; RS-232)		6-7
Plattformwaagen TS-Serie (0 ... 60 kg / 0 ... 150 kg; Ablesbarkeit: 10 / 20 g; große Plattform, RS-232)		8-9
Gehobener Standard		
Analysenwaagen AB-Serie (interne Justierung; Bereiche 100 / 200 g; Ablesbarkeit: 0,1 mg; RS-232)		10-11
Feuchtebestimmer Waagen MB-Serie (Bereiche: 100 g / 200 g; Ablesbarkeit: 0.001g; 0 ... 100 % abs. Feuchte; RS-232)		12-13
Plattformwaagen PS-Serie (eichfähig ; Bereiche: 60 / 150 kg; Ablesbarkeit: 20 / 50 g; RS-232-Schnittstelle)		14-15
Kranwaagen CS-Serie (Wägebereiche bis zu 1000 kg; Ablesbarkeit: 0,05 kg / 0,1 kg / 0,5 kg)		16-17
Kranwaagen CS-HD-Serie (Wägebereiche bis zu 10.000 kg; Ablesbarkeit: 1 kg / 2 kg / 5 kg)		18-19

erstklassige Waagen

- Wägebereiche: 0 ... 20000 g/m² oder 0 ... 200 g
- Ablesbarkeit: 1 g/m² oder 0.01 g
- Kalibrierung mittels externem Justiergewicht (exkl.)
- Einheiten wählbar (g/m², g, oz oder oz/yd²)
- LCD Display mit Hintergrundbeleuchtung
- Auto-Power-Off zur Batterieschonung (abschaltbar)
- Kalibrierzertifikat optional erhältlich



PCE-DMS 200

Papierwaagen

Papierwaage PCE-DMS-200

Die Flächengewichtswaage ist ein wahres Waagen-Multitalent. Warum? Sie können das Gerät als Flächengewichtswaage mit der Anzeigeeinheit g/m^2 verwenden oder als "normale" Waage mit der Anzeigeeinheit g (per Tastendruck umstellbar). Bedingung für die Benutzung als Flächengewichtswaage mit Anzeige in g/m^2 ist, dass Sie Proben auflegen, die eine Fläche von 100 cm^2 haben. Entweder Sie schneiden ein Quadrat ($10 \times 10\text{ cm}$) aus der zu messenden Probe aus oder Sie verwenden einen entsprechenden Probenreißer. Die genaueste Variante ist die Benutzung eines Probenschneiders, den Sie ebenfalls bei uns im Zubehör passend zu dieser Papierwaage bestellen können. Bei Papier mit sehr hoher Flächenmasse, z.B. Karton oder Pappe, kann die Waage ohne den mitgelieferten Windschutz benutzt werden. Bei Schreibpapieren sollte der Windschutz aber in jedem Fall eingesetzt werden.

Wägebereich	0 ... 20000 g/m^2 oder 0 ... 200 g
Ablesbarkeit	1 g/m^2 oder 0,01 g
Wiederholbarkeit	0,02 g
Linearität	$\pm 0,02\text{ g}$
Tarierbereich	über den gesamten Wägebereich
Einschwingzeit	3 s
Display	15 mm LCD / Hintergrundbeleuchtung
Kalibrierung	Automatisch (mit optionalem Justiergewicht)
Wägeplatte	$\varnothing 100\text{ mm}$
Temperaturbereich	+10 ... +30 °C
Stromversorgung	230 V / 50 Hz (mit 12 V Steckernetzteil) oder 4 x AAA Batterien
Gehäuse	ABS Kunststoff
Windschutz	Kunststoff / 145 x 145 120 mm
Schutzart	IP54
Abmessung	145 x 210 x 40
Gewicht	ca. 1 kg

Lieferumfang

1 x Papierwaage PCE-DMS 200, 1 x Netzteil, 1 x Kunststoff-Windschutz, Bedienungsanleitung

Optional

- DKD Kalibrierzertifikat
- Justiergewicht
- Rund-Probenschneider 100 cm^2



Rund-Probenschneider

ETBRA

Equator

PCE Group Europe [®]

www.pce-group-europe.com

DIN EN ISO 9001

erstklassige Waagen

- Wägebereiche: 300 g / 3000 g / 6000 g
- Ablesbarkeit: 0,01 g / 0,1 g / 1 g
- Justierung mittel externem Gewicht (nicht inkl.)
- verschiedene Wägeeinheiten (g, kg, oz, lb, gn...)
- Stückzählfunktion (nur PCE-BS 300 & PCE-BS 3000)
- Edelstahl Wägeplatte
- Kalibrierzertifikat optional erhältlich



PCE-BS Serie

Laborwaagen

Laborwaage PCE-BS Serie

Die Tischwaage der Serie PCE-BS ist eine Kompaktwaage mit sehr gutem Preis-/Leistungsverhältnis. Diese Tischwaage verfügt über eine abnehmbare, gefasste Edelstahl-Wägeplatte, was hilfreich beim Reinigen der Waage ist. Mit einer Ablesegenauigkeit von 0,01 g (beim Modell PCE-BS 300) ist die Waage in diesem Preissegment konkurrenzlos. Zur Standardausrüstung gehört natürlich auch eine Stückzählfunktion (Modelle PCE-BS 300 / 3000). Standardmäßig wird die Tischwaage mit 240 V Netzstrom (über mitgelieferten Adapter) versorgt. Sie kann aber auch mit handelsüblichen Batterien betrieben werden. Zur Nivellierung verfügen alle Waagen dieser Serie über verstell- sowie arretierbare Standfüße. Im Lieferumfang der PCE-BS 300 befindet sich auch ein Windfang-Schutzgehäuse aus Kunststoff.

Laborwaage Modell	PCE-BS 300	PCE-BS 3000	PCE-BS 6000
Wägebereich	300 g	3000 g	6000 g
Ablesbarkeit	0,01 g	0,1 g	1 g
Wiederholbarkeit	0,01 g	0,1 g	1 g
Linearität	±0,03 g	±0,2 g	±2 g
Stückzählen mit Referenzstückzahlen von 10, 20, 50 oder 100	Ja (Mindeststückgewicht: 0,02 g)	Ja (Mindeststückgewicht: 0,2 g)	- - -
Einschwingzeit	3 s		
Tarierbereich	über den gesamten Wägebereich		
Wägeeinheiten	g, kg, oz, lb, ozt, ct, gn		
Wägeplatte	Ø 95 mm	160 x 135 mm	
Temperaturbereich	+10 ... +30 °C		
Stromversorgung	Steckernetzteil oder 6 x AA Batterien		
Kalibrierung	Automatisch, mit optional erhältlichen Justiergewichten		
Display	15 mm LCD mit Hintergrundbeleuchtung		
Gehäuse	ABS Kunststoff		
Schutzart	IP 54		
Abmessung	165 x 245 x 70 mm		
Gewicht	ca. 600 g		

Lieferumfang

1 x Laborwaage PCE-BS (eines der Modelle), 1 x Wägeplatte, 1 x Netzteil, Bedienungsanleitung (PCE-BS 300 mit Windschutz aus Kunststoff)

Optional

- DKD Kalibrierzertifikat
- Justiergewichte



PCE Group oHG
 Im Langel 4
 D-59872 Meschede
 Germany
 Fon: (49) 0 29 03 976 99-0
 Fax: (49) 0 29 03 976 99-29
 info@pce-group-europe.com
 www.pce-group-europe.com

PCE Group Europe [®]

www.pce-group-europe.com

DIN EN ISO 9001

erstklassige Waagen

- Wägebereiche: 60 kg & 150 kg
- Ablesbarkeit: 20 g & 50 g
- externes Display, einfache 4-Knopf-Bedienung
- Kalibrierung mittels externem Gewicht (nicht inkl.)
- RS-232 Schnittstelle
- Tara- & Data-Hold-Funktion
- Edelstahl-Wägeplatte (325 x 315 mm)
- Kalibrierzertifikat optional erhältlich



PCE-PB Serie

Plattformwaagen

Plattformwaage PCE-PB Serie

Äußerst preisgünstige, tragbare Plattformwaagen für den Alltagseinsatz. Aufstellen, wiegen - einfacher geht es wirklich nicht -. Die Plattformwaagen der PCE-PB Serie sind mit zwei Wägebereichen erhältlich. Eine extrem flache Bauweise, ein sehr geringes Gewicht und die Möglichkeit, die Waagen entweder am Netz oder mit Batterien zu betreiben, machen den Einsatz dieser Waagen sehr flexibel. So können auch Reisende die Waagen mobil an vielen Aufstellorten verwenden. Obendrein haben sie ein optimales Preis- / Leistungsverhältnis. Die Waagen werden werkskalibriert ausgeliefert, optional bieten wir jedoch ein Kalibrierzertifikat nach ISO an.

Über die RS232-Schnittstelle bieten die Waagen die Möglichkeit die Wägewerte über den Drucker zu dokumentieren oder mittels der optionalen Software die Werte auf einen PC zu übertragen.

Waagen Modell	PCE-PB 60	PCE-PB 150
Wägebereich	60 kg	150 kg
Ablesbarkeit	20 g	50 g
Linearität	±50 g	±100 g
Tara	über den gesamten Wägebereich	
Einschwingzeit	2 s	
Wä geeinheiten	kg oder lb	
Schnittstelle	RS-232 bi-direktionale Schnittstelle	
Temperaturbereich	0° ... +40 °C	
Display	LCD-Anzeige mit 15 mm Ziffernhöhe, Anzeige für kg, lb, zu schwache Batterie, stabilen Wä gewert, Nullstellung	
Stromversorgung	6 AA Batterien oder 12 VAC 150 mA Steckernetzteil	
Kalibrierung	Automatisch mit externem Justiergewicht (nicht inklusive)	
Gehäuse	Anzeige: Aluminium Plattform: Unterbau aus lackiertem Stahl, Plattform aus Edelstahl	
Abmessung Plattform	325 x 315 x 55 mm	
Abmessung Anzeige	220 x 90 x 43 mm	
Gewicht	4,5 kg	

Lieferumfang

1 x Plattformwaage PCE-PB (Modell PCE-PB 60 oder PCE-PB 150), 1 x Anzeige mit 1 m Kabel, 1 x Netzteil, 1 x Wä geplatte, Bedienungsanleitung

Optional

- Software inkl. RS-232 Datenkabel
- Thermo-Drucker PCE-BP1 inkl. Datenkabel
- RS232 / USB Adapter
- ISO Kalibrierzertifikat
- Justiergewicht



PCE Group oHG
Im Langel 4
D-59872 Meschede
Germany
Fon: (49) 0 29 03 976 99-0
Fax: (49) 0 29 03 976 99-29
info@pce-group-europe.com
www.pce-group-europe.com

PCE Group Europe [®]

www.pce-group-europe.com

DIN EN ISO 9001

erstklassige Waagen

- Wägebereiche: 60 kg & 150 kg
- hohe Ablesbarkeit: 10 g & 20 g
- großes Display, 35 mm
- interner Akku & Netzteil in Lieferumfang
- RS-232 Schnittstelle
- Tara- / Data-Hold- / Grenzwert-Funktion
- Edelstahl Wägeplatte (460 x 560 mm)
- Kalibrierzertifikat erhältlich (Option)



PCE-TS Serie

Plattformwaagen

Plattformwaage PCE-TS Serie

Die Plattformwaage verfügt über eine Edelstahl-Plattform mit robustem Unterbau, eine RS-232 Datenschnittstelle und ein großes beleuchtetes Display. Weiterhin wird mit der Plattformwaage ein Stativ zum Hochsetzen der Anzeige geliefert. Das Bedienterminal ist mit einem 1,5 m langen Kabel mit der Plattform der Waage verbunden und kann entweder frei im Raum aufgestellt oder an dem 800 mm Stativ montiert werden. Das Display lässt sich an dem Stativ im Winkel frei einstellen, so ist eine ideale Ablesung gewährleistet. Standardmäßig wird diese Plattformwaage mit 240 V Netzstrom versorgt. In dem Display der Plattformwaage befindet sich ein wiederaufladbarer Akku. So kann die Waage auch unabhängig vom Stromnetz betrieben werden. Ein großes Plus dieser Plattformwaage ist die RS-232 Schnittstelle. In Kombination mit dem optionalen Datenkabel und der Software können die Wägedaten direkt von der Plattformwaage zu einem PC oder Drucker übermittelt und dann ausgewertet werden.

Modell	PCE-TS 60	PCE-TS 150
Wägebereich	60 kg	150 kg
Ablesbarkeit	10 g	20 g
Linearität	±20 g	±40 g
Tara	über den gesamten Wägebereich	
Einschwingzeit	2 ... 4 s	
Wägeeinheiten	kg oder lb	
Überlastschutz	125 %	
Grenzwertwägung	Ober- und Untergrenzen können gesetzt werden	
Schnittstelle	RS-232 bi-direktionale Schnittstelle	
Temperaturbereich	0 ... +40 °C	
Display	LCD Anzeige mit 35 mm Ziffernhöhe und Hintergrundbeleuchtung und Anzeige für: kg, lb, zu schwache Batteriespannung, stabilem Wägewert, Null	
Stromversorgung	- wiederaufladbarer Akku (intern) oder - 12 VAC 150 mA Steckernetzteil	
Kalibrierung	automatisch mit externem Justiergewicht (nicht inklusive)	
Gehäusematerial	Anzeige: Kunststoff Plattform: Unterbau aus lackiertem Stahl, Plattform aus Edelstahl	
Abmessung Plattform	460 x 560 x 75 mm	
Abmessung Anzeige	260 x 155 x 70 mm	
Gewicht	16 kg	

Lieferumfang

1 x Plattformwaage PCE-TS (Modell PCE-TS 60 oder PCE-TS 150), 1 x Anzeige mit 1 m Kabel und internem Akku, 1 x 800mm Stativ, 1 x Netzteil / Ladegerät, Bedienungsanleitung

Optional

- Software & RS-232 Datenkabel
- Thermo-Drucker PCE-PB1 inkl. Datenkabel
- RS232 / USB Adapter
- ISO Kalibrierzertifikat
- Justiergewicht



PCE Group oHG
Im Langel 4
D-59872 Meschede
Germany
Fon: (49) 0 29 03 976 99-0
Fax: (49) 0 29 03 976 99-29
info@pce-group-europe.com
www.pce-group-europe.com

PCE Group Europe®

www.pce-group-europe.com

DIN EN ISO 9001

erstklassige Waagen

- Wägebereiche: 100 g & 200 g
- Ablesbarkeit: 0,1 mg (0,0001 g)
- mehrsprachiges Display (englisch, deutsch, französisch...)
- Justierautomatik mittels internem Gewicht
- RS-232 Datenschnittstelle
- Datum- u. Uhrzeitfunktion / Benutzer Identifikation
- Wägeplatte Ø 95 mm / inkl. Windschutz
- Kalibrierzertifikat optional erhältlich



PCE-AB Serie

Analysenwaagen

Analysenwaage PCE-AB Serie

Die Analysenwaagen PCE-AB sind Waagen zum exakten Ermitteln des Gewichtes in g und mg. Durch den mitgelieferten Glaswindschutz werden bei den Analysenwaagen die äußeren Einflüsse, wie z.B. Atemluft, auf ein Minimum reduziert. Durch das robuste Metallgehäuse sind die Analysenwaagen sehr standsicher. Mittels der optionalen Software und dem Schnittstellenkabel können die Daten gleich zu einem Computer oder Laptop übertragen werden. Somit vermeiden Sie die lästige Schreibarbeit für Ihr Personal und schließen Schreib- sowie Ablesefehler aus.

Waagen Modell	PCE-AB 100	PCE-AB 200
Wägebereich	100 g	200 g
Ablesbarkeit	0,0001 g (0,1 mg)	
Wiederholbarkeit	0,00015 g	
Linearität	±0,2 mg	
Tarierbereich	über den gesamten Wägebereich	
Schnittstelle	RS-232 bi-direktionale Schnittstelle	
Display	Grafikdisplay mit Hintergrundbeleuchtung 34 mm (mehrsprachig) und Kapazitätsanzeige	
Kalibrierung	- Kalibrierautomatik mit internem Justiergewicht (alle 2 h oder bei Temperaturänderung von ±1 °C) - externe Justierung mit optionalem Gewicht	
Windschutz	Glaswindschutz im Lieferumfang	
Windschutz Abmessung	175 x 140 x 230 mm	
Wägeplatte	Durchmesser 90 mm	
Temperaturbereich	+18 ... +30 °C	
Stromversorgung	230V / 50 Hz (mit 12 V Steckernetzteil)	
Gehäuse	Aluminiumguss	
Schutzart	IP54	
Gesamtabmessung	235 x 345 x 350 mm	
Gewicht	ca. 6,5 kg	

Lieferumfang

1 x Analysenwaage (Modell PCE-AB 100 oder PCE-AB 200), 1 x Windschutz, 1 x Netzteil, Bedienungsanleitung (erhältlich in: Deutsch, Englisch, Russisch, Italienisch, Französisch...)

Optional

- Software inkl. RS-232 Datenkabel
- Thermo-Drucker PCE-BP1 inkl. Datenkabel
- RS232 / USB Adapter
- Dichtebestimmungs-Set
- DKD Kalibrierzertifikat
- Justiergewichte



PCE Group oHG
Im Langel 4
D-59872 Meschede
Germany
Fon: (49) 0 29 03 976 99-0
Fax: (49) 0 29 03 976 99-29
info@pce-group-europe.com
www.pce-group-europe.com

Feuchtebestimmer-Waage PCE-MB Serie

Feuchtebestimmerwaagen für Anwendungen in der Industrie und im Labor. Ideal zur Qualitätssicherung, sie bestimmen schnell und zuverlässig die Feuchtigkeit in Prozent sowie die Trockenmasse in Prozent. Darüber hinaus finden Sie in der deutschsprachigen Bedienungsanleitung (Menüführung ebenfalls in deutsch) viele Tipps und Beispiele aus der Praxis. Die zwei Halogen-Quarzglasstrahler der Feuchtebestimmerwaagen mit je 200 W sind sehr langlebig und garantieren eine gleichmäßige Trocknung der Feuchtmasse (feuchte Einwaage). Man muss lediglich eine kleine Probenmenge in das Messgerät geben, den Deckel schließen, eine Taste drücken und dann noch das Ergebnis (Materialfeuchte bzw. Material-Trockengehalt) ablesen. Neben dem sehr speziellen Einsatz zur Feuchtigkeitsanalyse kann dieses Messgerät auch zur genauen Verwiegung verwendet werden (Milligramm-Waage).

Über die RS-232 Schnittstelle können die Daten mit Hilfe der optionalen Software direkt in einen PC übertragen und dokumentiert werden.

Waagen Modell	PCE-MB 100	PCE-MB 200
Wägebereich	100 g	200 g
Messbereiche	0 ... 100 % abs. Feuchte / Trockengehalt; 0 ... 100 g Wägebereich	0 ... 100 % abs. Feuchte / Trockengehalt; 0 ... 200 g Wägebereich
Ablesbarkeit	0,01 % / 0,001 g	
Linearität	±0,1 g / OIML Klasse II	
Tarierbereich	über den gesamten Wägebereich	
Heizung	2 Quarz-Halogen-Strahler (je 200 Watt)	
Temperaturbereich (Heizung)	+50 °C ... +160 °C, einstellbar in Schritten von 1 °C	
Trocknungszeit	2 min ... 9 h 59 min (einstellbar in Schritten von 1 s)	
Speicherplätze	160 (zur Hinterlegung materialspezifischer Trocknungsabläufe)	
Trocknungsprogramme	- Automatisch (Trocknung bis zur Gewichtskonstanz) - Halbautomatisch (Trocknungsende, wenn Gewichtsverlust pro Zeiteinheit den Sollwert unterschreitet) - Manuell (nach eingestellter Zeit)	
Schnittstelle	RS-232 bi-direktionale Schnittstelle	
Display	Grafikdisplay mit Hintergrundbeleuchtung 34 mm (mehrsprachig) und Kapazitätsanzeige	
Kalibrierung	mit externem Justiergewicht (100 / 200 g) Justiergewichte als Zubehör erhältlich	
Wägeplatte	Ø 100 mm	
Temperaturbereich	+18 ... +30 °C	
Stromversorgung	230 V / 50 Hz	
Gesamtabmessung	235 x 245 x 260 mm	
Gewicht	ca. 8 kg	

Lieferumfang

1 x Feuchtebestimmer-Waage (Modell PCE-MB 100 oder PCE-MB 200), 1 x Netzkabel, 10 x Aluminium Probenschalen, Bedienungsanleitung (erhältlich in: Deutsch, Englisch, Russisch, Italienisch, Französisch...)

Optional

- Software inkl. RS-232 Datenkabel
- Thermo-Drucker PCE-BP1 inkl. Datenkabel
- RS232 / USB Adapter
- Aluminium Probenschalen (Ø 100 mm)
- DKD Kalibrierzertifikat
- Justiergewichte



PCE Group oHG
Im Langel 4
D-59872 Meschede
Germany
Fon: (49) 0 29 03 976 99-0
Fax: (49) 0 29 03 976 99-29
info@pce-group-europe.com
www.pce-group-europe.com

PCE Group Europe [®]

www.pce-group-europe.com

DIN EN ISO 9001

erstklassige Waagen

- Wägebereiche: 60 kg & 150 kg
- Ablesbarkeit: 20 g & 50 g
- eichfähig / Klasse M III
- Dämpfung einstellbar (gegen Vibrationen)
- RS-232 Schnittstelle
- Stückzahl- / Tara- / Data-Hold-Funktion
- Edelstahl Wägeplatte (390 x 500 mm)
- Eichung / Kalibrierzertifikat erhältlich (gegen Aufpreis)



PCE-PS Serie

Plattformwaagen

Plattformwaage PCE-PS Serie

Bei der Plattformwaage PCE-PS handelt es sich um eine eichfähige Industriewaage mit einem sehr robustem Unterbau aus lackiertem Stahl und einer Plattform aus Edelstahl. Das Bedienterminal ist an der Plattformwaage montiert, Sie können es aber auch frei aufstellen, an der Wand oder an dem Stativ befestigen. Mit der Eichung ist diese Plattformwaage als Handelswaage zugelassen. Die Eichung der Plattformwaage erfolgt im Eichamt nach der Handelsklasse M III.

Ein großer Vorteil der Plattformwaage PCE-PS ist die RS-232 Schnittstelle, diese erlaubt die Datenübertragung zu einem PC. Daten können übertragen, verarbeitet und im PC gespeichert werden. Die Stückzahlen bei der Stückzählung können ebenfalls von der Plattformwaage über die Datenschnittstelle ausgegeben werden.

Die Plattformwaage ist selbstverständlich auch als nicht geeichte Waage in Betrieben einsetzbar. So bieten wir zum Beispiel für die Plattformwaage ein ISO-Zertifikat als Zubehör an.

Waagen Modell		PCE-PS 60 M	PCE-PS 150 M
Wägebereich	[max]	60 kg	150 kg
Ablesbarkeit	[d]	20 g	50 g
Eichwert	[e]	20 g	50 g
Linearität		±20 g	±50 g
Mindestlast	[min]	400 g	1000 g
Tara		über den gesamten Wägebereich	
Einschwingzeit		2 s	
Wägeeinheiten		kg	
Stückzählfunktion		mit Referenzstückzahlen von 5 oder 50 Stück	
Vibrationsdämpfung		die Dämpfung ist einstellbar	
Schnittstelle		RS-232 bi-direktionale Schnittstelle	
Software-Kit		als Zubehör erhältlich	
Temperaturbereich		0° ... +40 °C	
Display		15 mm LCD-Anzeige / 150 x 80 x 30 mm / Kabellänge 1,5 m	
Stromversorgung		12 VAC 150 mA Steckernetzteil (240 V)	
Kalibrierung		Automatisch mit externem Justiergewicht (nicht inkl.)	
Plattform Material		Unterbau aus lackiertem Stahl, Plattform aus Edelstahl	
Plattformgröße		390 x 500 x 90 mm	
Abmessung (gesamt)		390 x 560 x 90 mm	
Gewicht		12 kg	
Eichung		eichfähig nach Klasse M III	

Lieferumfang

1 x Plattformwaage PCE-PS M (Modell PCE-PS 60 M oder PCE-PS 150 M), 1 x Anzeige mit 1,5 m Kabel, 1 x 670 mm Stativ, 1 x kurzer Anzeigenadapter (auch als Wandhalter zu benutzen), 1 x Netzteil, Bedienungsanleitung

Optional

- Software & RS-232 Datenkabel
- RS232 / USB Adapter
- Eichung / ISO Kalibrierzertifikat
- Justiergewicht



PCE Group oHG
 Im Langel 4
 D-59872 Meschede
 Germany
 Fon: (49) 0 29 03 976 99-0
 Fax: (49) 0 29 03 976 99-29
 info@pce-group-europe.com
 www.pce-group-europe.com

PCE Group Europe [®]

www.pce-group-europe.com

DIN EN ISO 9001

erstklassige Waagen

- Wägebereiche: 300 kg & 1000 kg
- Ablesbarkeit: 0,1 kg & 0,5 kg
- Haken mit Sicherheitsverschluss
- Metallgehäuse
- Funkfernbedienung inkl.
- 30 mm LED Display
- Tara- / Data-Hold-Funktion
- Interner wiederaufladbarer Akku
- Kalibrierzertifikat optional erhältlich



PCE-CS Serie

Kranwaage

Kranwaage PCE-CS Serie

Eine Kranwaage für innerbetriebliche Kontrollwägungen. Die Stromversorgung erfolgt über einen internen, wiederladbaren Akku. Diese Kranwaagen haben einen maximalen Wägebereich von 300 kg bzw. 1000 kg. Zum exakten Dosieren verfügen die Kranwaagen über eine Tarafunktion und eine Summierfunktion. Die Waage wird inklusive Haken, Schäkel und Fernbedienung in einer Karton-Box geliefert. Die sehr robuste Ausführung erlaubt den Einsatz im rauen Industrialltag aber natürlich auch in den Bereichen Handel, Lebensmittel, Transport ... Die Waage ist bei Auslieferung werkseitig kalibriert. Zur Erfüllung der ISO 900xx kann sie aber auch laborkalibriert mit ISO-Zertifikat geliefert werden (optional gegen Aufpreis).

Kranwaage Modell	PCE-CS 300	PCE-CS 1000
Wägebereich	300 kg	1000 kg
Ablesbarkeit	0,1 kg	0,5 kg
Wägeeinheiten	kg / lb	
Überlastschutz	400 %	
Tara	über den gesamten Wägebereich	
Einschwingzeit	< 10 s	
Fernbedienung	für alle Funktionen (infrarot / Reichweite 10 m)	
Display	30 mm LED	
Gehäuse	Metall	
Gewicht	4,0 kg	4,2 kg
L [mm]	335	360
A [mm]	20	25
B [mm]	65	75
C [mm]	20	20

Lieferumfang

- 1 x Kranwaage PCE-CS Serie
(Modell PCE-CS 300 oder PCE-CS 1000),
- 1 x interner Akku,
- 1 x Ladegerät,
- 1 x Fernbedienung (inkl. Batterien),
- 1 x Edelstahl Haken mit Sicherheitsverschluss,
- 1 x Schäkel und
- 1 x Bedienungsanleitung

Optional

- ISO Kalibrierzertifikat

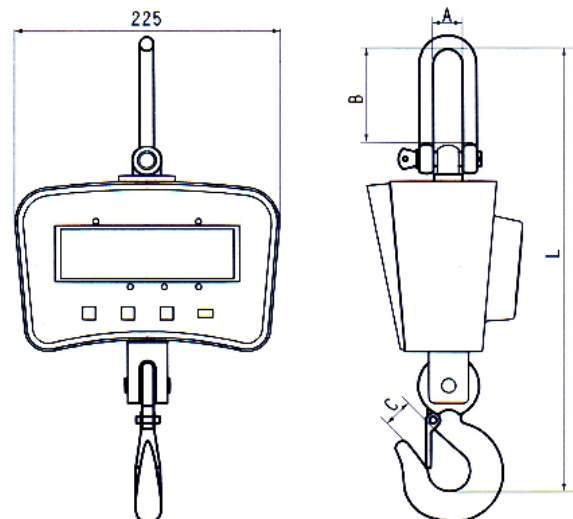

PCE Group Europe [®]

www.pce-group-europe.com

DIN EN ISO 9001

erstklassige Waagen

- Wägebereiche: 3.000 kg / 5.000 kg / 10.000 kg
- Ablesbarkeit: 1 kg / 2 kg / 5 kg
- Heavy Duty Design / schwere Ausführung
- 400 % Überlastschutz
- Haken mit Sicherheitsverschluss
- mit Fernbedienung geliefert
- 30 mm LED Display
- Tara- / Data-Hold-Funktion
- interner wiederaufladbarer Akku (80 h)
- Kalibrierzertifikat optional erhältlich



**PCE-CS-HD
Serie**

Kranwaagen

Kranwaage PCE-CS-HD Serie

Robuste Kranwaagen für innerbetriebliche Wägungen mit hohen Wägebereichen. Die Stromversorgung der Kranwaagen erfolgt über einen internen, wiederladbaren Akku. Zum exakten Dosieren verfügen die Kranwaagen über eine Tarierfunktion. Die Waagen werden inklusive Haken, Schäkel und Fernbedienung in einer Karton-Box geliefert. Die sehr robuste Ausführung erlaubt den Einsatz im rauen Industrialltag aber natürlich auch in den Bereichen Handel, Lebensmittel, Transport ... Die Waage ist bei Auslieferung werkseitig kalibriert. Zur Erfüllung der ISO 9000 kann sie aber auch laborkalibriert mit ISO-Zertifikat geliefert werden (optional gegen Aufpreis).

Kranwaage Modell	PCE-CS 3000HD	PCE-CS 5000HD	PCE-CS 10000HD
Wägebereich	3.000 kg	5.000 kg	10.000 kg
Ablesbarkeit	1 kg	2 kg	5 kg
Mindestgewicht	20 kg	40 kg	100 kg
Wägeeinheiten	kg / lb		
Überlastschutz	400 %		
Tara	über den vollen Wägebereich		
Einschwingzeit	< 10 s		
Fernbedienung	für alle Funktionen (infrarot / Reichweite 10 m)		
Display	30 mm LED		
Gehäuse	Metall		
Gewicht	18 kg	24 kg	44 kg
A [mm]	600	730	850
B [mm]	80	100	120
C [mm]	45	55	70

Lieferumfang

- 1 x Kranwaage PCE-CS HD-Serie
(Modell PCE-CS 3000HD oder PCE-CS 5000HD oder PCE-CS 10000HD),
- 1 x interner Akku,
- 1 x Ladegerät,
- 1 x Fernbedienung (inkl. Batterien),
- 1 x Haken mit Sicherheitsverschluss,
- 1 x Schäkel und
- 1 x Fernbedienung

Optional

- ISO Kalibrierzertifikat

